

Pièces plastiques usinées Profils de glissement & de guidage Plastiques techniques





faber
by hellomoov'

- Société du groupe hellomoov'

FABER est fabricant de pièces plastiques techniques par usinage pour toutes industries :

- Pièces plastiques tournées, fraisées
- **Profils** de glissement **standard et sur mesure** à partir de 3 mètres de longueur aux grandes séries que nos moyens performants nous permettent de réaliser dans des délais très courts.
- Pièces plastiques spécifiques «outillages» pour l'industrie des lignes de conditionnement ou toutes autres industries.
- Capacités de fraisage : 3000x1500x100
- Capacités de tournage : Ø400 x longueur 2000 mm
- Vis à pas variable **simples ou de manipulation**

Nos bureaux d'étude pourront vous guider pour optimiser la conception de vos pièces plastiques usinées.

Notre engagement



Depuis 1997, Faber est certifié **ISO 9001**, témoignage de notre engagement envers la qualité de nos produits, le service apporté à nos clients et l'amélioration continue de nos process.



Aujourd'hui, Faber s'engage dans un nouveau projet d'entreprise en mettant en place une démarche RSE. Ce projet permet d'allier les enjeux environnementaux et sociaux aux enjeux économiques.



Nous agissons pour un développement durable. Protéger les hommes et l'environnement en conservant et réalisant des produits modulaires, réparables et à longue durée de vie. Nous pouvons ainsi recycler les matériels que nous pouvons fournir et dont vous n'avez plus besoin, en travaillant sur le recyclage de nos emballages et des déchets.

Pièces plastiques usinées pour convoyeurs & lignes de conditionnement

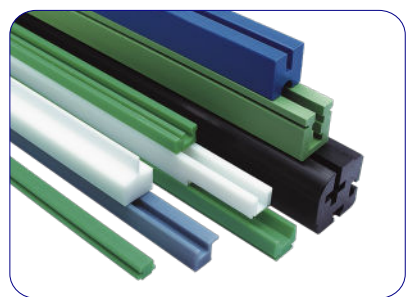

Profils pour chaînes ou courroies



Profils pour chaînes



Carters



Profils pour chaînes ou courroies



Profils pour chaînes à palettes

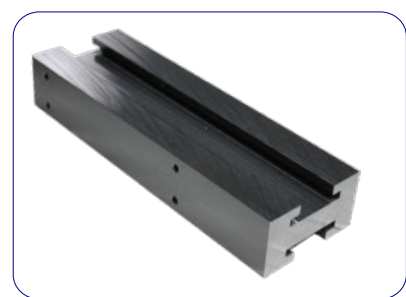

Guides pentés

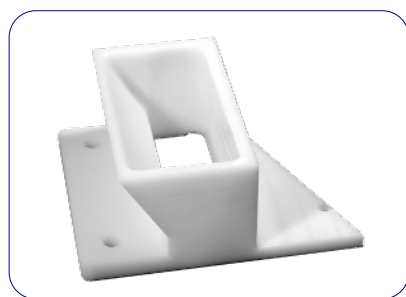

Entonnoirs, guides



Guides produits, fourchettes



Pièces de format

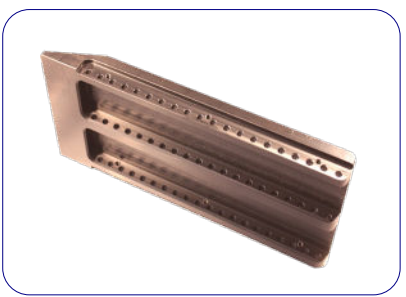

Supports de galets



Godets porte-produits (pucks)

Pièces plastiques usinées pour toutes industries



Tubes, entretoises, rouleaux



Diabolos, poulies

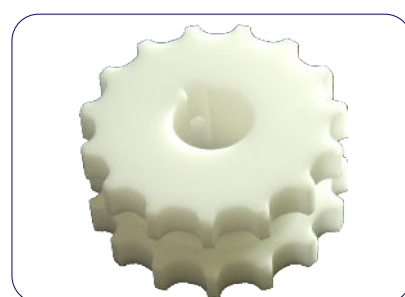

Pignons, roues dentées



Paliers



Paliers



Pignons modules droits de 0,5 à 16mm

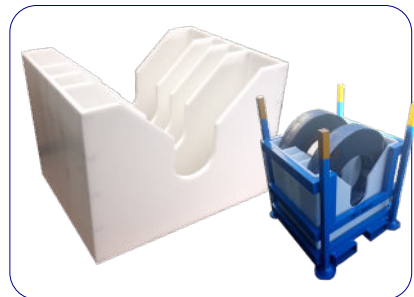

Berceaux pour l'industrie nucléaire



Grilles

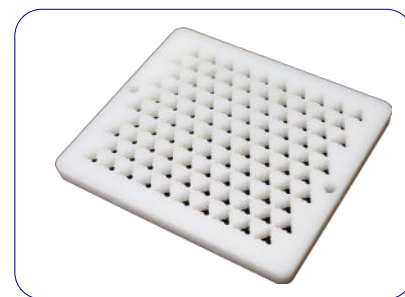

Grilles

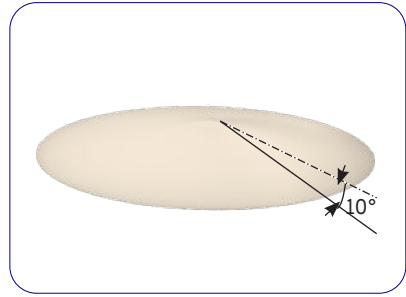

Cône (Ø 1145 x H. 100mm environ)

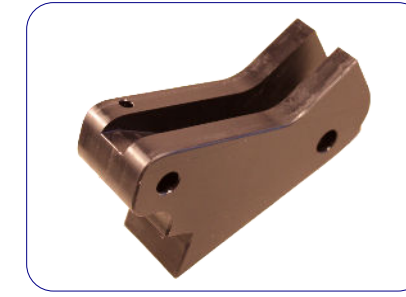

Brides d'articulation

En mouvement sur
Vimeo :



Armatures métalliques longueur unitaire 3m

Référence			Masse Kg/m	Figure	Disponibilité
Acier Zingué	Acier Inox	Alu Anodisé noir			
C2452Z	C2452X		0,28	1	en stock ✓
C2010Z	C2010X		0,49	2	
C2812Z	C2812X		0,89	3	
C2816Z	C2816X		1,16	4	
C3818Z	C3818X		1,43	5	
C6020Z	C6020X		2,05	6	
C3024Z	C3024X		0,91	7	
C4540Z	C4540X		2,05	8	
C6555Z	C6555X		4,55	9	
PPAHZ	PPAHX		2,05	10	sur demande
PPAVZ	PPAVX		2,05	11	
		AC2A8	0,51	12	en stock ✓

Autres dimensions possibles sur demande.

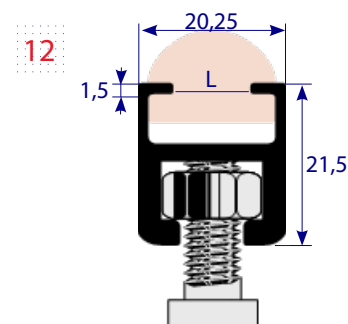
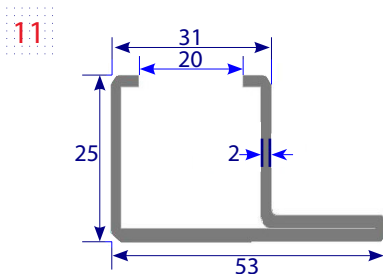
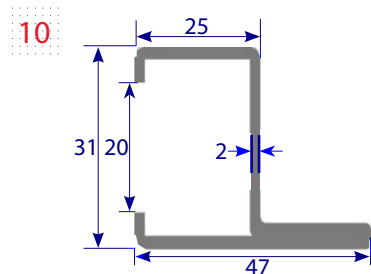
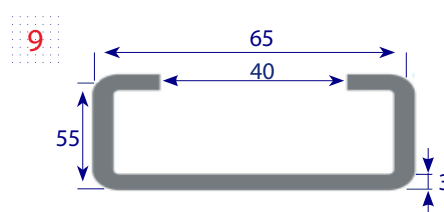
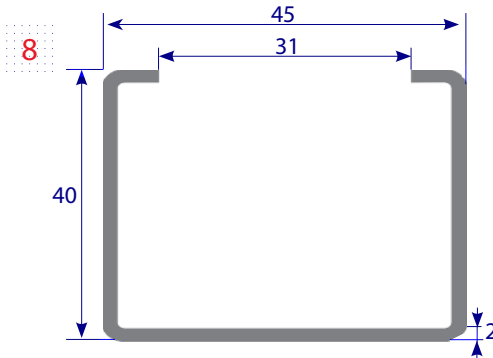
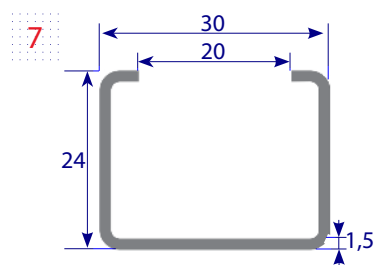
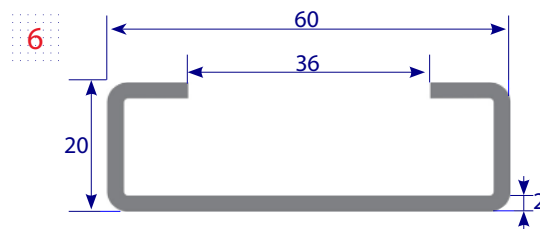
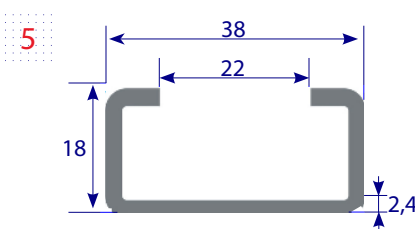
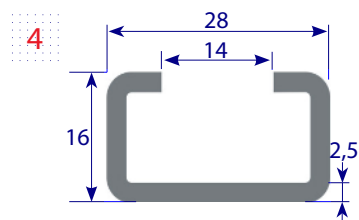
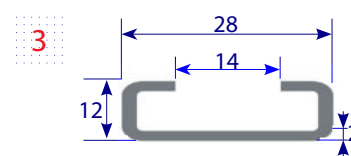
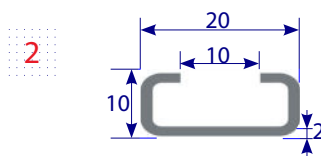
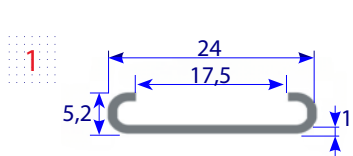

Profils sans armature pour chaîne à rouleaux simple horizontale

+ Série FS

Chaîne ISO		Profil				
Ref.	Pas (mm)	Ref.	B	H	b	h
06B1	9,525	FS 2	15	10	5,5	1,5
08B1	12,7	FS 5	20	10	7,5	2,2
		FS 6		15		
		FS 7	20			
		FS 8	30	20		
10B1	15,875	FS 10	20	10	9,3	2,6
		FS 11		15		
		FS 12		20		
		FS 13	30	25		
12B1	19,05	FS 14	25	10	11,3	2,4
		FS 15		15		
		FS 16		20		
		FS 17	30	25		
16B1	25,5	FS 18	40	15	16,5	3,5
		FS 19 V		20		
		FS 20		30		
20B1	31,75	FS 21	45	15	19	4,3
24B1	38,1	FS 22	60	15	24,7	5,5
28B1	44,45	FS 23	75	20	30,1	6,8
32B1	50,8	FS 24	80	20	30,1	7,7

En stock

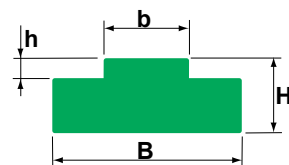

+ Série F1E

Chaîne ISO		Profil						
Ref.	Pas (mm)	Ref.	B	H	b	h	b1	h1
06B1	9,525	F1E 1	25	10	5,5	1,5	15	4,35
08B1	12,7	F1E 2	30	15	7,5	2,2	20	7,17
10B1	15,875	F1E 3	33	20	9,3	2,6	23	9,45
12B1	19,05	F1E 4	38	20	11,3	2,4	28	11,1
16B1	25,4	F1E 5	51	25	16,5	3,5	41	16,5

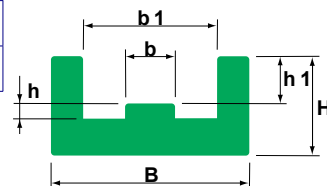

Les côtes sont calculées pour rivés, sans raccord spécial ou attache rapide.

: 3m.

: PEHD.

: noir ou vert.

Autres dimensions et matières sur demande.

Conseils pratiques

Le PEHD a un coefficient de dilatation thermique de 0,2mm/m/°C. Il faut prévoir un joint de dilatation entre les profils. Nous suggérons de fixer les profils à une extrémité et de les laisser se dilater librement à l'autre. Des points de fixation trop nombreux et rapprochés peuvent provoquer un gondolement du profil. Les armatures des guide-chaînes se fixent par vis ou soudure. Il est préférable de prévoir un décalage des coupes entre armatures et profils. Une coupe en biseau facilite le passage d'un profil au suivant.



Profils et armature pour chaîne à rouleaux simple horizontale

+ Série AS

Chaîne ISO		Profil						Armature Ref.
Ref.	Pas (mm)	Ref.	B	H	b	h	Ht	
06B1	9,525	AS 0	20	15	5,5	1,5	17	C2010/AC2A8
08B1	12,7	AS 4	20	10	7,5	2,2	11	C2452
		AS 10	17	15			17	
10B1	15,875	AS 12	17					
12B1	19,05	AS 13 V	20		11,3	2,4		18
		AS 14	24					
16B1	25,4	AS 15	24	16,5	3,5	30	C3818	
20B1	31,75	AS 16	28	19	4,3			
24B1	38,1	AS 17	33	25	24,7	5,5	30	C3818
28B1	44,45	AS 18	38		30,1	6,8		
32B1	50,8	AS 19	38		30,1	7,7		

En stock
✓

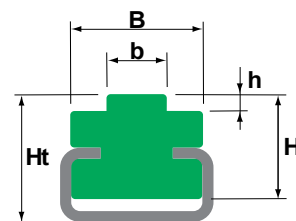

+ Série A1E

Chaîne ISO		Profil								Armature Ref.
Ref.	Pas (mm)	Ref.	B	H	b	h	b1	h1	Ht	
06B1	9,525	A1E1	25	18	5,5	1,5	15	4,35	20	C2010/AC2A8
08B1	12,7	A1E2 V	30	24,5	7,5	2,2	20	7,17	27	C2812
10B1	15,875	A1E3	33	29,5	9,3	2,6	23	9,45	32	
12B1	19,05	A1E4	38	35	11,3	2,4	28	11,1	38,5	C3818
16B1	25,4	A1E5	51	40	16,5	3,5	41	16,5	43,5	

En stock
✓

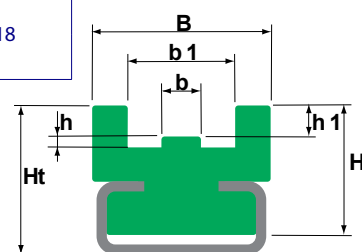

+ Série AW

Chaîne ISO		Profil						Armature Ref.
Ref.	Pas (mm)	Ref.	b	h	b1	Bc	Ht	
06B1	9,525	AW 0	5,5	12	11,2	30	24	C3024
08B1	12,7	AW2	7,5		15			
10B1	15,875	AW 3a	9,3	17,2				
12B1	19,05	AW 4a	11,3	14	20	45	40	C4540
16B1	25,4	AW 5	16,5		19			

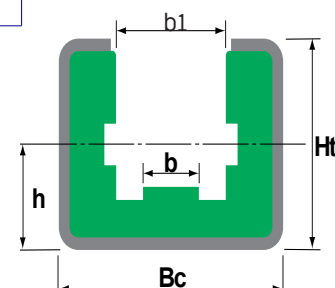

Les côtes sont calculées pour axes rivés, sans raccord spécial ou attache rapide.

: 3m.

: PEHD.

: noir ou vert.

Autres dimensions et matières sur demande.

Armatures en acier galvanisé ou inox vendus séparément des profils plastiques.

Profils sans armature pour chaîne à rouleaux double horizontale

+ Série FT

Chaîne ISO		Profil				
Ref.	Pas (mm)	Ref.	B	H	b	h
06B2	9,525	FT 1	15	10	5,5	1,2
08B2	12,7	FT 2-10	21,5	10	7,5	2,2
		FT 3-15		15		
		FT 4-20		20		
10B2	15,875	FT 6-10	26	10	9,3	2,6
		FT 6-15		15		
		FT 6-20		20		
12B2	19,05	FT 7-10	31	10	11,3	2,4
		FT 7-15		15		
		FT 7-20		20		
16B2	25,4	FT 8-15	48,5	15	16,5	3,5
		FT 8-20		20		
		FT 8-25		25		

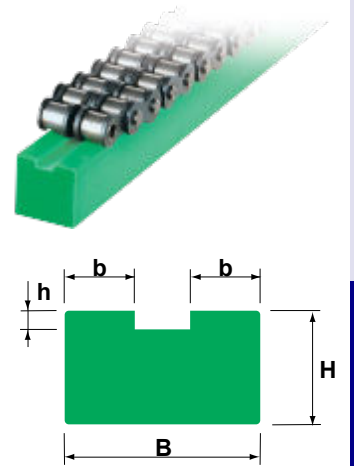

+ Série FP

Chaîne ISO		Profil					
Ref.	Pas (mm)	Ref.	B	H	b	h	C
06B2	9,525	FP 1	25	10	5,5	1,5	15,7
08B2	12,7	FP 2-10	35	10	7,5	2,2	21,5
		FP 3-15		15			
		FP 4-20		20			
		FP 5-25		25			
10B2	15,875	FP 6-10	40	10	9,3	2,6	25,8
		FP 6-15		15			
		FP 6-20		20			
12B2	19,05	FP 7-10	45	10	11,3	2,4	30,8
		FP 7-15		20			
		FP 7-20		20			
16B2	25,4	FP 8-15	65	15	16,5	3,5	48,5
		FP 8-20		20			

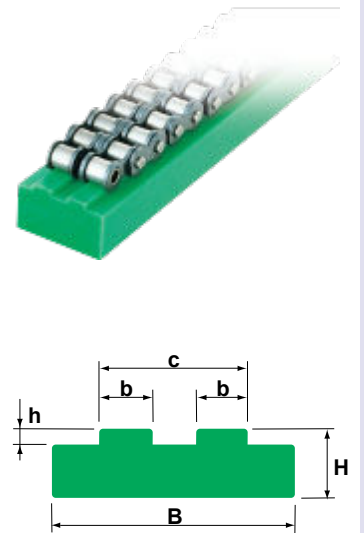

+ Série F2E

Chaîne ISO		Profil						
Ref.	Pas (mm)	Ref.	B	H	b	h	b1	h1
06B2	9,525	F2E 1	36	15	5,5	1,5	26	4,35
08B2	12,7	F2E 2	45	20	7,5	2,2	35	7,17
10B2	15,875	F2E 3	50	25	9,3	2,6	40	9,45
12B2	19,05	F2E 4	56	25	11,3	2,4	46	11,1
16B2	25,4	F2E 5	85	30	16,5	3,5	75	16,5

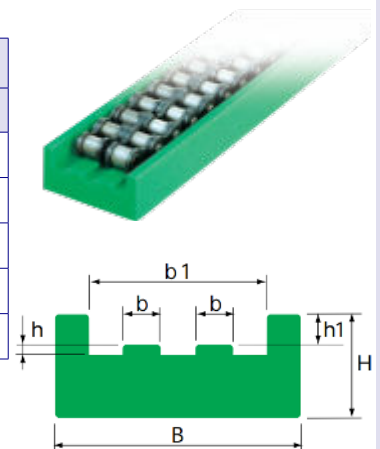

Les côtes sont calculées pour axes rivés, sans raccord spécial ou attache rapide.

: 3m.

: PEHD.

: noir ou vert.

Autres dimensions et matières sur demande.

Profils et armature pour chaîne à rouleaux double horizontale

+ Série AT

Chaîne ISO		Profil						Armature Ref.
Ref.	Pas (mm)	Ref.	B	H	b	h	Ht	
06B2	9,525	AT 0	15,7	15	5,5	1,5	17,0	C2010/AC2A8
08B2	12,7	AT 1	21,5		7,5	2,2		
10B2	15,875	AT 2	26,0		9,3	2,6	19,0	
12B2	19,05	AT 3	30,7		11,3	2,4		
16B2	25,4	AT 4	48,3	20	16,3	3,5	27,0	C3818

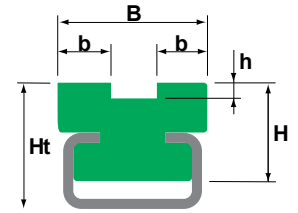
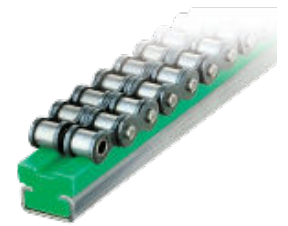

+ Série AP

Chaîne ISO		Profil							Armature Ref.
Ref.	Pas (mm)	Ref.	B	H	b	h	c	Ht	
06B2	9,525	AP 1	25	12	1,5	1,5	15,7	18,0	C2812
08B2	12,7	AP 2-15	35	15	7,5	2,2	21,5	25	C3818
		AP 3-20		20				30	
		AP 4-25		25				35	
10B2	15,875	AP 5	40	20	9,3	2,6	26,0	30	C6020
12B2	19,05	AP 6	45		11,3	2,4	30,7		
16B2	25,4	AP 7	65		16,3	3,5	48,3	32,2	

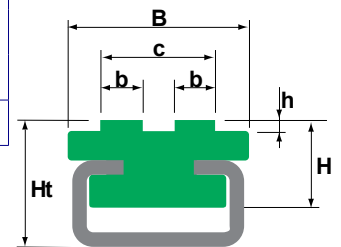
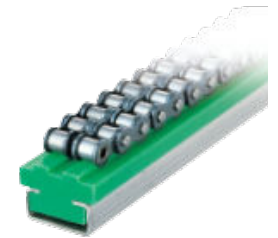

Les côtes sont calculées pour axes rivés, sans raccord spécial ou attache rapide.

: 3m.

: PEHD.

: noir ou vert.

Autres dimensions et matières sur demande.

Armatures en acier galvanisé ou inox vendus séparément des profils plastiques.

Profils sans armature pour chaîne à rouleaux triple horizontale

+ Série FW

Chaîne ISO		Profil					
Ref.	Pas (mm)	Ref.	B	H	b	h	c
06B3	9,525	FW 1	35	10	5,5	1,5	25,9
08B3	12,7	FW 2-10	45	10	7,5	2,2	35,9
		FW 3-15		15			
		FW 4-20		20			
10B3	15,875	FW 5-10	55	10	9,3	2,6	42,4
		FW 6-15		15			
		FW 7-20		20			
12B3	19,05	FW 8-15	60	15	11,3	2,4	50,2
		FW 9-20		20			
16B3	25,4	FW 10	95	20	16,5	3,5	80,3

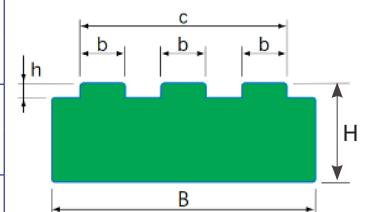

Les côtes sont calculées pour axes rivés, sans raccord spécial ou attache rapide.

: 3m.

: PEHD.

: noir ou vert.

Autres dimensions et matières sur demande.

Profils sans armature pour chaîne à rouleaux verticale

+ Série FU

Chaîne ISO		Profil						
Ref.	Pas (mm)	Ref.	B	H	h2	h3	d2	d3
06B1	9,525	FU 1	20	15	2,8	4,8	4	9,2
08B1	12,7	FU 2	25		3,5	5,5	5	12,7
10B1	15,875	FU 3			3,6	5,6	6	15,2
12B1	19,05	FU 4	35	20	3,9	5,9	7	16,7
16B1	25,4	FU 5		25	8,4	8,4	9	24,4

Les côtes sont calculées pour axes rivés, sans raccord spécial ou attache rapide.

: 3m.

: PEHD.

: noir ou vert.

Autres dimensions et matières sur demande.

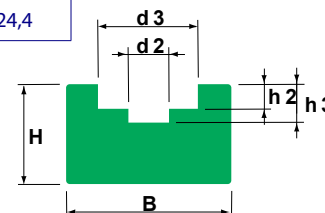

+ Série FM

Chaîne ISO		Profil								
Ref.	Pas (mm)	Ref.	B	H	h1	h2	h3	d1	d2	d3
06B1	9,525	FM 2	20	25	5,5	8,7	10,7	6,6	4	9,3
08B1	12,7	FM 6	24	30	7,5	11,5	13,5	8,7	5	12,8
10B1	15,875	FM 8	30	35	9,3	13,5	15,5	10,4	6	15,4
12B1	19,05	FM 9	40		11,3	15,9	18	12,3	7	16,9
16B1	25,4	FM 14		45	16,5	25,7	27,7	16,1	10	24,4

B et H peuvent varier à votre demande.

L'attache de la chaîne doit être placée vers l'extérieur.

: 3m.

: PEHD.

: noir ou vert.

Autres dimensions et matières sur demande.

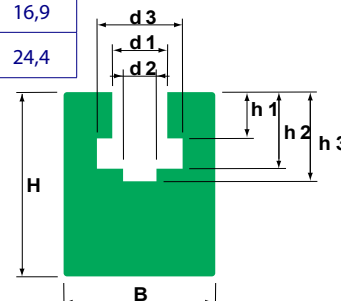

Profils et armature pour chaînes à rouleaux horizontales superposées

+ Série ADE

Chaîne ISO		Profil							Armature Ref.
Ref.	Pas (mm)	Ref.	B	H	b1	h1	h2	Ht	
06B1	9,525	ADE 1	20	26,4	17,3	19,5	31,6	28,4	C2010/AC2A8
08B1	12,7	ADE 2		28	16,2	18,9	34,8	30,5	
10B1	15,875	ADE 3		34,4	15,3	21,2	41,1	36,0	
12B1	19,05	ADE 4	24,2	38,5	18,5	24,8	47,5	41,5	C2812
16B1	25,4	ADE 5	35	52,4	26,7	40	53,4	61,4	C3818

L'attache de chaîne doit être placée vers l'extérieur.

: 3m.

Armature en acier galvanisé ou inox vendue séparément des profils plastiques.

: PEHD.

: noir ou vert

Autres dimensions et matières sur demande.

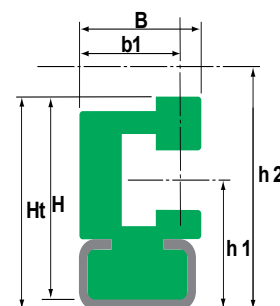

Profils et armature pour chaîne à rouleaux simple verticale

+ Série CU

Chaîne ISO		Profil						Armature Ref.
Ref.	Pas (mm)	Ref.	B	H	h2	h3	Ht	
06B1	9,525	CU 1	20	11	2,8	4,8	16	C2010/AC2A8
08B1	12,7	CU 2	25	15	3,5	5,5	20	C2812
10B1	15,875	CU 3			3,6	5,6		
12B1	19,05	CU 4			3,9	5,9		
16B1	25,4	CU 5	35	20	8,4	10,4	30	C3818

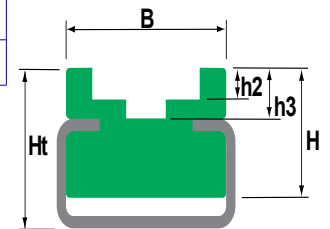

+ Série AG

Chaîne ISO		Profil										Armature Ref.
Ref.	Pas (mm)	Ref.	B	H	h1	h2	h3	d1	d2	d3	Ht	
06B1	9,525	AG 2	20	18	5,5	8,7	10,7	6,6	4	9,3	21	C2010/AC2A8
08B1	12,7	AG 6	24	28	7,5	11,5	13,5	8,7	5	12,8	32	
10B1	15,875	AG 8			9,3	13,5	15,5	10,4	6	15,4		
12B1	19,05	AG 9	35	40	11,3	15,9	18,0	12,3	7	16,9	43	C3818
16B1	25,4	AG 10	40	45	16,5	25,7	27,7	16,1	10	24,4	50	

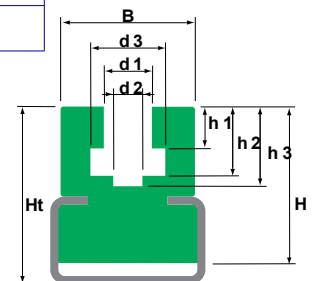

+ Série AM

Chaîne ISO		Profil								Armature Ref.
Ref.	Pas (mm)	Ref.	h1	h2	h3	d1	d2	d3	Ht	
06B1	9,525	AM 11	5,5	8,7	10,7	6,6	4	9,3	24	C3024
08B1	12,7	AM 15	7,5	11,5	13,5	8,7	5	12,8		
10B1	15,875	AM 17	9,3	13,5	15,5	10,4	6	15,4		
12B1	19,05	AM 18	11,3	15,9	18,0	12,3	7	16,9		
16B1	25,4	AM 19	16,5	25,7	27,7	16,1	10	24,4	40	C4540

En stock
✓

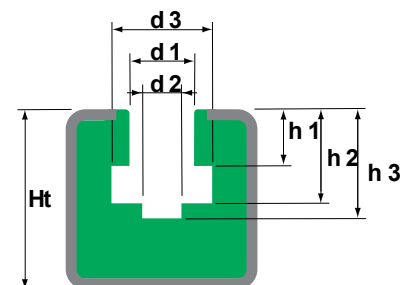

L'attache de chaîne doit être placée vers l'extérieur.

≡ : 3m.

Armature en acier galvanisé ou inox vendue séparément des profils plastiques.

⚙️ : PEHD

🌈 : noir et vert

Autres dimensions et matières sur demande.

Profils sans armature pour courroie

+ Série FQ - Trapézoïdale

Courroie		Profil				
Ref.	Dimensions (mm)	Ref.	B	H	b	h
Z	10 x 6	FQ 0	20	10	6,5	3,5
A	13 x 8	FQ 1	25	15	8,0	5,0
B	17 x 11	FQ 2			10,5	8,0
C	22 x 14	FQ 3	35	20	13,5	11,0
D	32 x 19	FQ 6	40	25	19,0	13,0

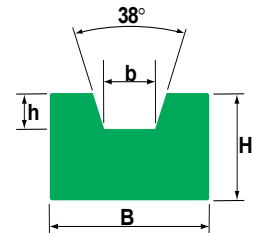
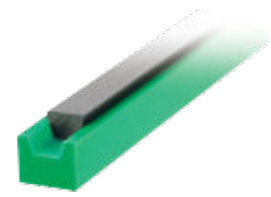
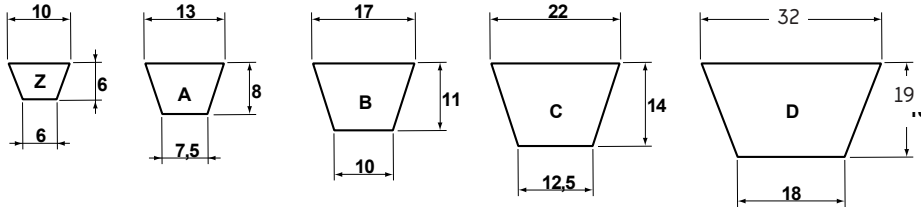

+ Série FK - Ronde

Courroie		Profil			
Ø (mm)	Ref.	B	H	h	
Ø 5	FK 1	20	12	3	
Ø 6	FK 2			4	
Ø 8	FK 3			5	
Ø 10	FK 4	25	15	6	
Ø 12	FK 5			8	
Ø 15	FK 6	35	20	9	
Ø 18	FK 7			11	

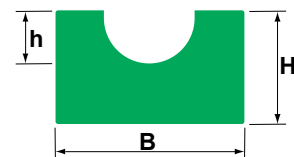

+ Série CP - Plate

Courroie		Profil			
Largeur (mm)	Ref.	B	H	b	h
15	CP 1	24	12	16	2
20	CP 2	29		24	
25	CP 3	34		26	
20	CP 4	29	14	21	2,5
30	CP 5	39		31	
40	CP 6	49		42	
30	CP 7	39	15	31	3
40	CP 8	49		42	
50	CP 9	59		52	
40	CP 10	49	18	42	4
50	CP 11	59		52	
60	CP 12	69		62	

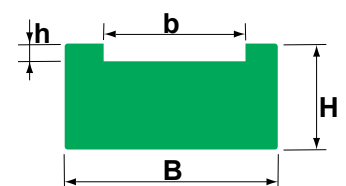

3m.

: PEHD.

: noir, blanc ou vert.

Autres dimensions et matières sur demande.

Profils avec armature pour courroie

+ Série AQ - Trapézoïdale

Courroie		Profil						Armature Ref.
Ref.	Largeur (mm)	Ref.	B	H	b	h	Ht	
Z	10 x 6	AQ 0	20	15	6,5	3,5	17	C2010/AC2A8
A	13 x 8	AQ 1	25	18	8,0	5,0	20	
B	17 x 11	AQ 2		20	10,5	8,0	22	
C	22 x 14	AQ 3A	30	25	13,5	11,0	30	C2812
D	32 x 19	AQ 6	40	28	19,0	13,0	37	C3818

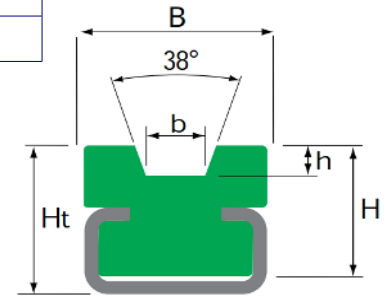
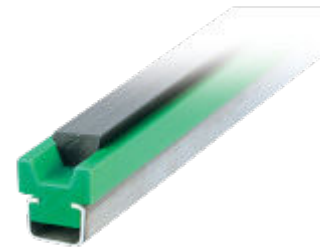
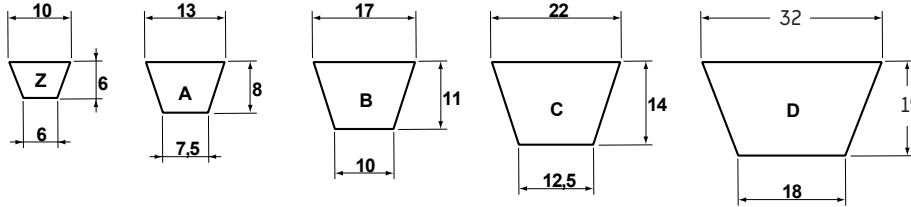

+ Série AK - Ronde

Courroie	Profil					Armature Ref.
Ø (mm)	Ref.	B	H	h	Ht	
Ø 5	AK 1	17	14	3	16	C2010/AC2A8
Ø 6	AK 2			4		
Ø 8	AK 3			5		
Ø 10	AK 4	25	20	6	25	C2812
Ø 12	AK 5			8		
Ø 15	AK 6	35	25	9	32	C3818
Ø 18	AK 7			11		

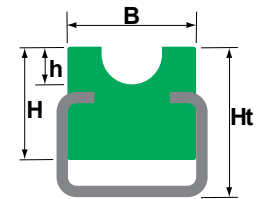

+ Série ACP - Plate

Courroie	Profil						Armature Ref.
Largeur (mm)	Ref.	B	H	b	h	Ht	
15	ACP 1	24	15	16	2	18	C2010/AC2A8
20	ACP 2	29	18	21		21	C2812
25	ACP 3	34		26	2,5	26	C3818
20	ACP 4	29	21				
30	ACP 5	39	22	31	3	26	C3818
40	ACP 6	49		42			
30	ACP 7	39	25	31	4	29	C6020
40	ACP 8	49		42			C3818
50	ACP 9	59	25	52	4	29	C6020
40	ACP 10	49		42			C3818
50	ACP 11	59	28	52	4	32	C6020
60	ACP 12	69		62			C6020

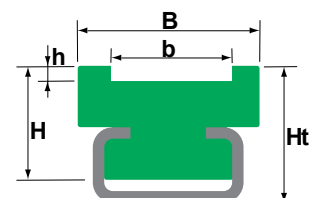

3m.

PEHD vierge.

noir, vert ou blanc.

Armature en acier galvanisé ou inox vendues séparément des profils plastiques.

Autres dimensions et matières sur demande.

Méplats rectangulaires, pour guidage inférieur ou latéral

+ Série P usiné

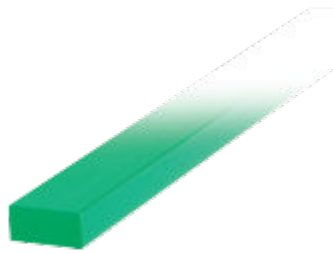
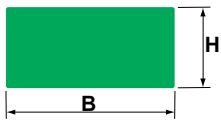

: 2 et 3m.

: PEHD.

: noir, vert, rouge, blanc ou bleu.

: POM - PA6 (autre matière).

Perçages et coupes en biais sur demande.

Profil		
Ref.	B	H
P 8x20	8	20
P 8x25		25
P 10x20	10	20
P 10x25		25
P 10x30		30
P 12x15	12	15
P 12x20		20
P 12x25		25
P 12x30		30
P 12x35	15	35
P 15x20		20
P 15x25		25
P 15x30		30
P 15x35	15	35
P 15x40		40
P 20x20		20
P 20x25	20	25
P 20x30		30
P 20x35		35
P20x40		40

Profils et armature pour guidage inférieur ou latéral

+ Série AA

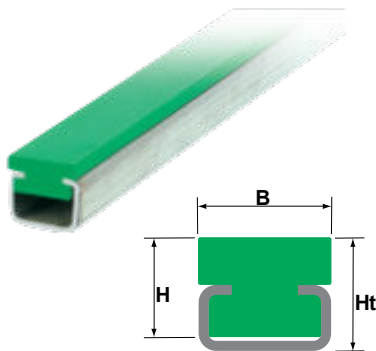
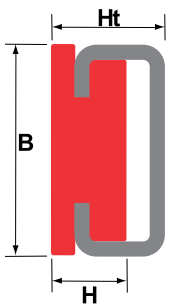

: 3m.

: PEHD vierge

: noir, vert ou blanc.

Armature en acier galvanisé ou inox vendues séparément des profils plastiques.

Sur demande :

- Autres dimensions et matières, cintrage CNC.
- Profils réversibles 2 ou 4 faces pour une durée de vie augmentée, une réduction des coûts de maintenance, des temps d'arrêt machine et des déchets.

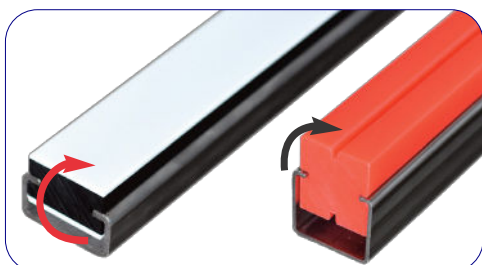

Profil				Armature Ref.	
Ref.	B	H	Ht		
AA 2	21	8	10	C2452	
AA 3		N	10		12
AA 4		13,7	15		
AA 5		15	18		
AA 6		18	20		
AA 7	20	V	10	14	C2010/AC2A8
AA 8		V	15	17	
AA 9		V	20	22	
AA 10		15	20		
AA 11	16	10	13	C2010/AC2A8	
AA 12		12	15		
AA 13		15	18		
AA 14		15	20		
AA 15		20	22		
AA 16	28	10	15	C2812	
AA 17		15	18		
AA 18	38	10	21	C3818	
AA 19		15	25		
AA 20		20	30		
AA 21	35	12	22	C3818	
AA 22		15	25		
AA 23		20	30		
AA 24		35	45		
AA 25	28	15	24	C2816	

En stock
✓

Guides PEHD pour chaînes à palettes

+ Bande «Z» (PEHD noir ou vert)

en stock ✓

Profil							
Ref.	B	H	b1	h1	h2	Cond.	
1201	20	8	2	3	2,5	50m	
2501	23	11	3,5	5	3	3m	
2502	27	17	3	5	6	3m	

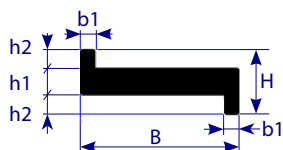

Autres dimensions sur demande.

+ Arête centrale guidée (PEHD noir usiné)

Profil							
Ref.	B	H	b1	h1	h2	e	Cond.
2801	40	7	4	3	2	2	3m
2802	42	14	3	5	2,5	6	
2803	50	14	3	5	3	4,7	

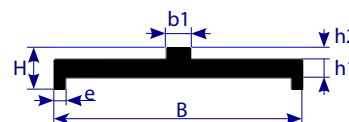

+ Bande «L» (PEHD noir ou vert)

en stock ✓

Profil						
Ref.	B	H	b1	h1	Cond.	
1301	20	5,5	2	3	50m	

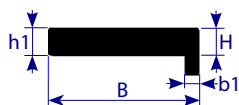

Autres dimensions sur demande.

+ Arête centrale (PEHD noir vert)

Profil						
Ref.	B	H	b1	h1	h2	Cond.
2601	40	6	4	3	3	3m
2602	40		6			
2603	45	12				

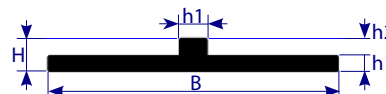

+ Bandes de glissement Série D déroulé

⚙️ : PEHD.

🌈 : noir, vert ou naturel.

Autres dimensions et couleurs sur demande.

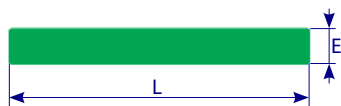

		Empaisseur E (mm)							
		1	2	3	4	5	6	7	8
Largeur L (mm)	10	D1x10	D2x10	D3x10	D4x10	D5x10	D6x10	D7x10	D8x10
	15	D1x15	D2x15	D3x15	D4x15	D5x15	D6x15	D7x15	D8x15
	20	D1x20	D2x20	D3x20	D4x20	D5x20	D6x20	D7x20	D8x20
	25	D1x25	D2x25	D3x25	D4x25	D5x25	D6x25	D7x25	D8x25
	30	D1x30	D2x30	D3x30	D4x30	D5x30	D6x30	D7x30	D8x30
	35	D1x35	D2x35	D3x35	D4x35	D5x35	D6x35	D7x35	D8x35
	40	D1x40	D2x40	D3x40	D4x40	D5x40	D6x40	D7x40	D8x40
	45	D1x45	D2x45	D3x45	D4x45	D5x45	D6x45	D7x45	D8x45
	50	D1x50	D2x50	D3x50	D4x50	D5x50	D6x50	D7x50	D8x50
	55	D1x55	D2x55	D3x55	D4x55	D5x55	D6x55	D7x55	D8x55
	60	D1x60	D2x60	D3x60	D4x60	D5x60	D6x60	D7x60	D8x60
	65	D1x65	D2x65	D3x65	D4x65	D5x65	D6x65	D7x65	D8x65
	70	D1x70	D2x70	D3x70	D4x70	D5x70	D6x70	D7x70	D8x70
	75	D1x75	D2x75	D3x75	D4x75	D5x75	D6x75	D7x75	D8x75
	80	D1x80	D2x80	D3x80	D4x80	D5x80	D6x80	D7x80	D8x80
	85	D1x85	D2x85	D3x85	D4x85	x	x	x	x
	90	D1x90	D2x90	D3x90	D4x90	x	x	x	x
	95	D1x95	D2x95	D3x95	D4x95	x	x	x	x
	100	D1x100	D2x100	D3x100	D4x100	x	x	x	x
	105	D1x105	D2x105	D3x105	D4x105	x	x	x	x
110	D1x110	D2x110	D3x110	D4x110	x	x	x	x	
115	D1x115	D2x115	D3x115	D4x115	x	x	x	x	
120	D1x120	D2x120	D3x120	D4x120	x	x	x	x	
Conditionnement		180m	80m	54m	40m	32m	27m	25m	22m

⊕ Bandes clipsables sur tôle 1 à 2mm

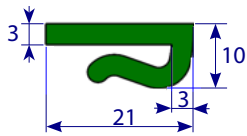

19003

PEHD vert

Conditionnement : environ 100m

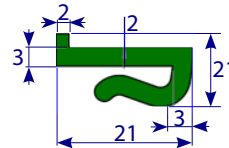

19007

PEHD vert

Conditionnement : environ 100m

⊕ Profils pour convoyeurs modulaires Robur®, Flexmove® et Flextoo®

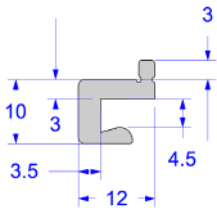

R1 PGR3

PEHD blanc extrudé
en barres de 3m

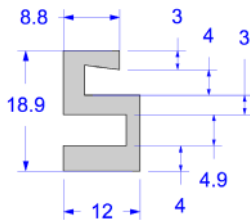

R1 PG-CD

PEHD blanc extrudé
en barres de 3m

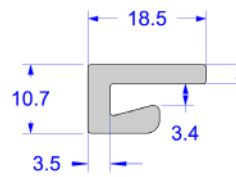

R2 PG

PEHD HD blanc usiné
en barres de 3m

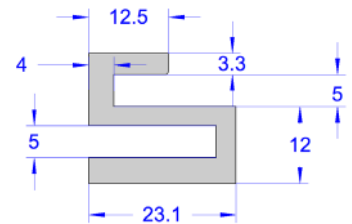

R2 PG-CD

PEHD blanc usiné
en barres de 3m

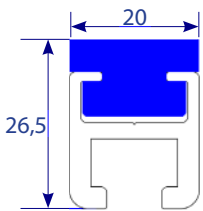

FL5BE (PE bleu lubrifié)

FL5NE (noir)

PEHD extrudés.

Conditionnement :

Environ 25m + Armature .

AC2A8 ou **C2010** en barre de 3m

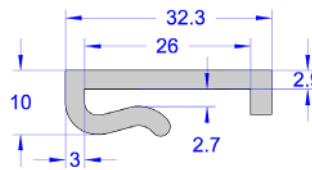

R3 PG

PEHD blanc extrudé
en barres de 3m

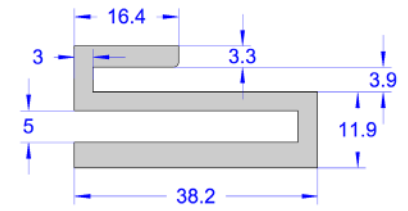

R3 PG-CD

PEHD blanc usiné
en barres de 3m

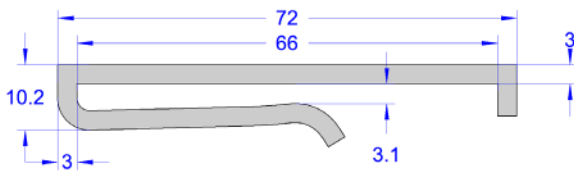

R4 PG

PEHD blanc extrudé
en barres de 3m

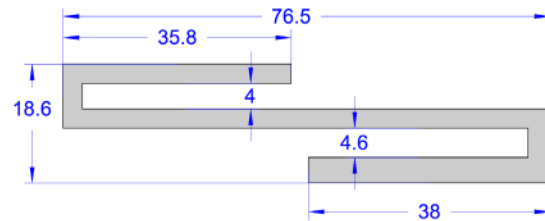

R4 PG-CD

PEHD blanc usiné
en barres de 3m

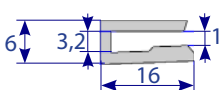

FASR 25BE PEHD bleu lubrifié
FASR 25 U PEHD blanc
FASR 25 A antistatique noir
FASR 25P PVDF naturel extrudé
Conditionnement : environ 25m

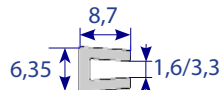

F2 PG

PEHD blanc extrudé
Conditionnement :
environ 50m

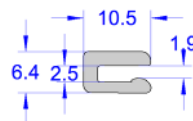

FASR 25H

PA6+PEHD gris extrudé
Conditionnement :
environ 50m

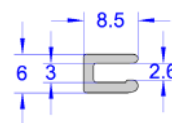

FASR 25K

PEHD blanc extrudé
Conditionnement :
environ 25m

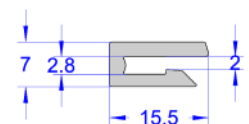

CMSR 25

PEHD blanc extrudé
Conditionnement :
environ 25m

Profils droits et courbes, pour chaînes à palettes et biplan

FABER est fabricant de **profils** de glissement **standard et sur mesure**.
Une documentation séparée est disponible sur nos chaînes et profils associés.

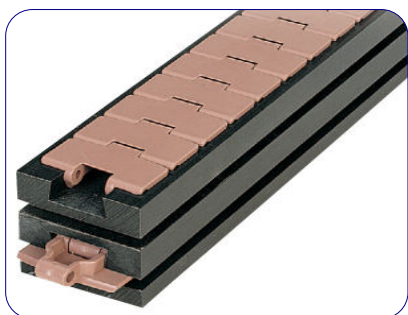
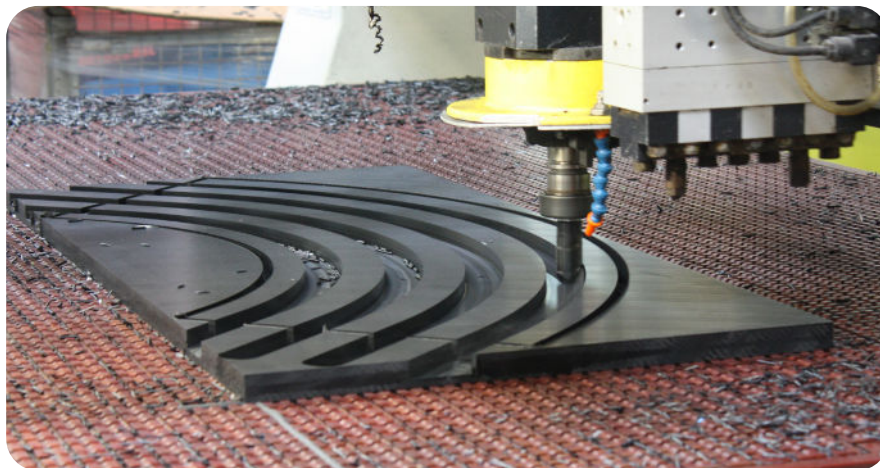

Profils droits pour chaînes biflex

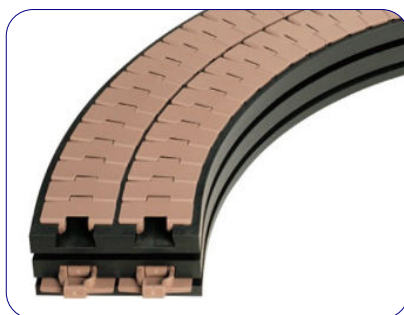

Courbes pour chaînes biflex



Profils droit et courbes pour chaînes inox

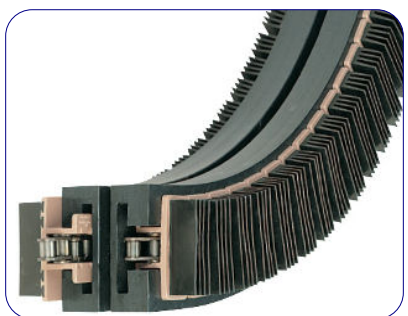

Profils droits et courbes pour chaînes «grip»



Plateaux tournants pour chaînes biplan



Profils droit et courbes pour chaînes biplan



Guidage des produits par outillages

+ Largeur fixe, fixations rotobloc

Notre système de guidage de produits à démontage rapide permet de guider vos produits sur toutes les gammes de convoyeurs. Son système de verrouillage Rotobloc facilitera vos changements de formats et réduira vos temps d'intervention. Le **verrouillage / déverrouillage** s'opère à l'aide d'une rotation des poignées de fixation. Le système ROTOBLOC est également disponible pour vos outillages de format sur vos machines de conditionnement.

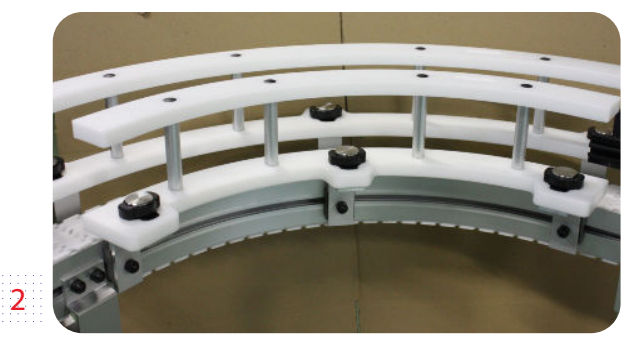
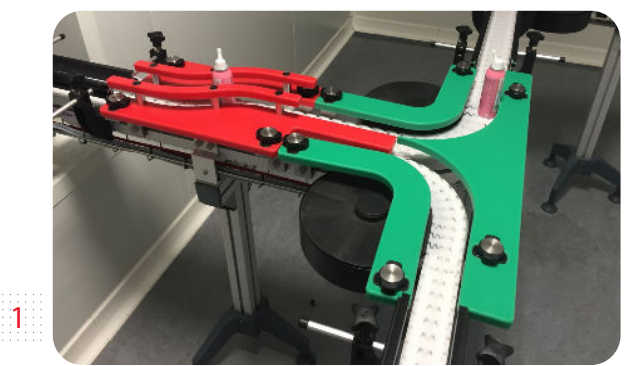

- 1 Guides courbes et de transfert latéral
- 2 Guides courbes à 2 niveaux
- 3 Outillage de format à 2 niveaux emboîté sur plateau tournant
- 4,5,6 Guides courbes multiformats

+ Largeur réglable

Les extrémités biseautées et les lumières de fixation permettent un réglage adapté à une plage de largeur de passage d'outillages, sans changement de guide. Différentes plages de largeur peuvent être envisagées grâce à un ou plusieurs jeux supplémentaires (image 6).

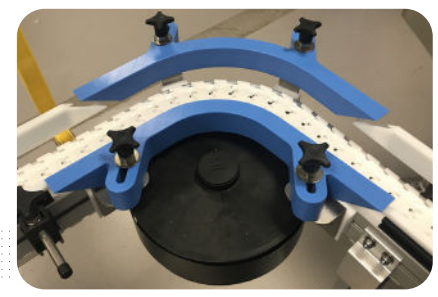
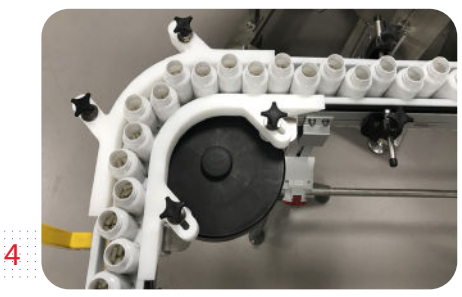

Les pièces de format sont conçues par notre bureau d'études. N'hésitez pas à nous consulter pour tout besoin. Différentes couleurs* de guides permettent d'assortir ceux-ci aux autres outillages de format de la ligne.

* Couleurs disponibles :

noir	RAL 1018	RAL 2009	RAL 3009	RAL 3020
blanc	RAL 4003	RAL 5015	RAL 6024	RAL 7037

Profils de guidage latéral & armatures métalliques

Profils	H	Matières et couleurs du profil	Conditionnement	Observations	Armatures et étaux (si compatible)			
					Armature : C2010X ou C2010Z	Idem + étaux EL60	Idem + étaux EL92	Armature : AC2A8 (alu)
FL1		<div style="display: flex; align-items: center;"> <div style="border: 1px solid black; padding: 2px; margin-right: 5px;">en stock</div> <div style="margin-right: 5px;">→</div> <div style="background-color: red; color: white; padding: 2px;">R</div> </div> <div style="display: flex; justify-content: space-around; margin-top: 5px;"> R T V </div>	3m	Usiné				
FL2		<div style="display: flex; justify-content: space-around;"> V N </div>	3m	Usiné		X incompatible	X incompatible	
FL5	20	<div style="display: flex; justify-content: space-around;"> NE X </div>	env. 50m	Extrudé		X incompatible	X incompatible	
FL5UH30	30	<div style="display: flex; justify-content: space-around;"> V N </div>	3m	Usiné				
FL5UH40	40	<div style="display: flex; justify-content: space-around;"> V </div>	3m	Usiné				
FL5S	20	<div style="display: flex; justify-content: space-around;"> V N </div>	3m	Usiné				
FL5SH30	30	<div style="display: flex; justify-content: space-around;"> V N </div>	3m	Usiné				
FL8		<div style="display: flex; align-items: center;"> <div style="border: 1px solid black; padding: 2px; margin-right: 5px;">en stock</div> <div style="margin-right: 5px;">→</div> <div style="background-color: green; color: white; padding: 2px;">V</div> </div>	3m	Extrudé		X incompatible	X incompatible	

+ Matériaux des profils plastiques

B	Polyéthylène Haute Densité Naturel
N	Polyéthylène Haute Densité Noir
R	Polyéthylène Haute Densité Rouge
V	Polyéthylène Haute Densité Vert
NA	Polyéthylène Haute Densité Antistatique Noir
X	OV Protect 7 Bleu (meilleur glissement)
T	PTFE (Teflon®), longueur 1200mm
NE	Polyéthylène Haute Densité Noir Extrudé

Autres matières et couleurs sur demande

+ EtauX plastiques pour C2010

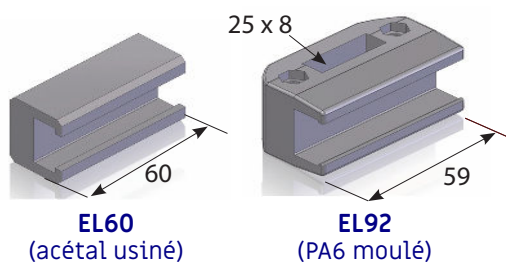

+ Armatures métalliques ci-dessus

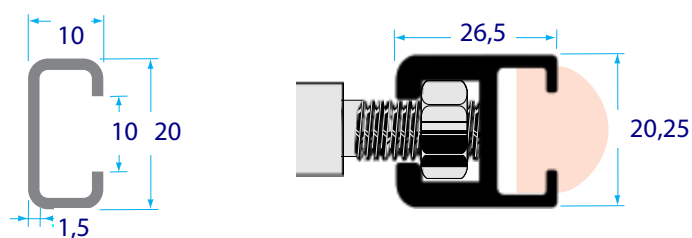

C2010Z (acier zingué)
C2010X (acier inox)
0,49 kg/m

AC2A8
(aluminium extrudé anodisé noir) 0,51 kg/m:
Visserie standard H M8
Cache-rainure noir **CR8N2**
(non représenté)

+ Accessoires pour AC2A8 ci-dessus



Eclisse **FBCS 13x50**
Cache-rainure noir **CR8N2** (non représenté)

Possibilité de guides brosses
Hauteur 5 à 120 mm

+ Profils de guidage latéral FD7, pour plats métalliques

Profil							Fer plat non fourni Dimensions	
Ref.	B	H	b1	b2	h1	h2		
FD 7-1	V	40	10	20	31	3,5	7	30 x 3
FD 7-2	↑	50	11	30	41	4,5	8	40 x 4
FD 7-3			15			8,5	12	40 x 8
FD 7-4	V	60	14	40	51	6,5	10	50 x 6
FD 7-5	70	50		61	5,5	60 x 5		
FD 7-6	80	60		71	3,5	8		70 x 5
FD 7-7	82	12	15	70	81	5,5	10	80 x 5
FD 7-8	90	6,5				80 x 6		
FD 7-9	110	90				101		100 x 6

En stock ✓

Exemple de montage :

avec axe fileté (à commander séparément) et plat acier ou inox (non fourni)

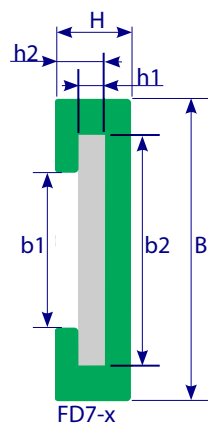

Matières et couleurs des profils FD7-x



Autres matières et couleurs sur demande

+ Profils de guidage latéral pour armature alu AT30

Profil							Armature aluminium anodisé noir	
Ref.	B	H	b1	b2	h1	h2		
FD 7-1A	N	40	12	20,5	30,5	5,3	8,5	AT 30
FD 7-2A	↑	50						
FD 7-4A	60							

En stock ✓

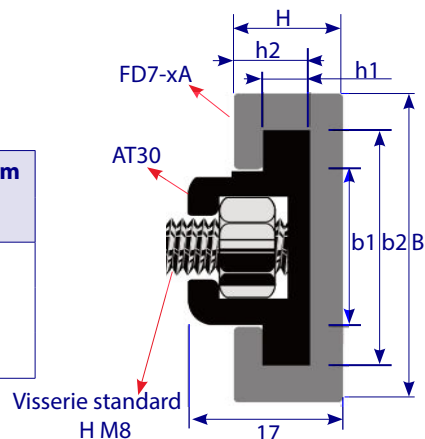

Matières et couleurs des profils FD7-xA



Autres matières et couleurs sur demande

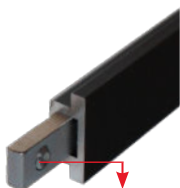

Eclisse **FBSC 13x50**
Cache-rainure noir **CR8N2**
(non représenté)



Pièce plastique **FGPR FD100** en POM noir pour guides FD7-1A... en courbe

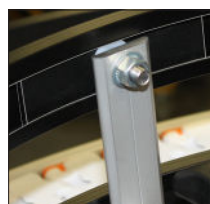

+ Rond inox Ø12

Référence	Désignation	Application
RI12	Rond inox Ø12	guidage latéral droit ou courbe

Conditionnement : barre de 3m

Guides latéraux & intermédiaires à billes et à rouleaux (structure alu)

Billes et rouleaux au pas de 12mm, longueur unitaire 3m.
Fixation par visserie M8.
Eclisses : **FBCS 13x50** & cache-rainure
Cintrages sur demande.

Exemple : **FGLB 1**
Guide latéral à billes, simple hauteur



Exemple : **FGCR 2**
Guide central à rouleaux, double hauteur



FGLB 1

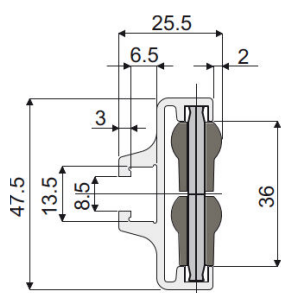

FGLR 1

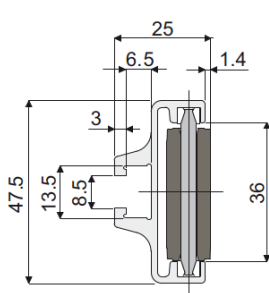

FGCB 1

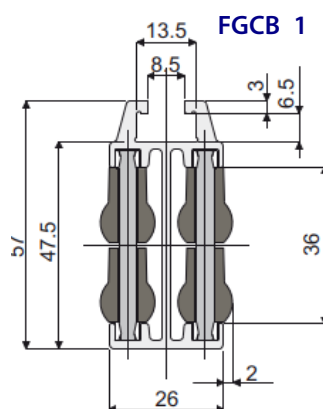

FGCR 1

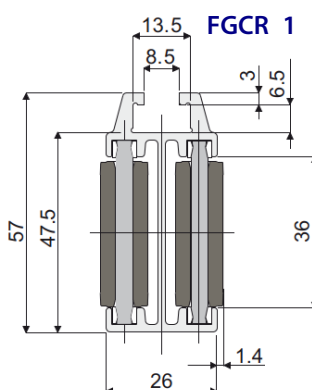

FGLB 2

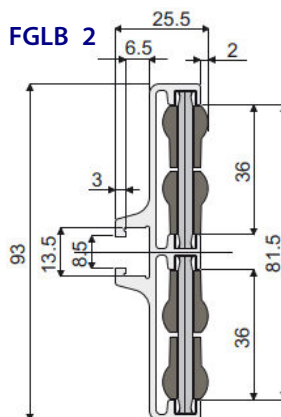

FGLR 2

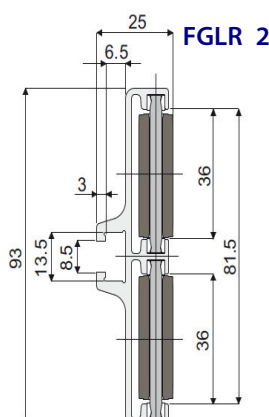

FGCB 2

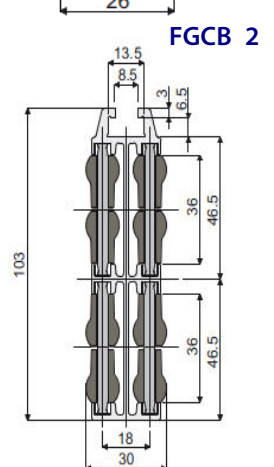

FGCR 2

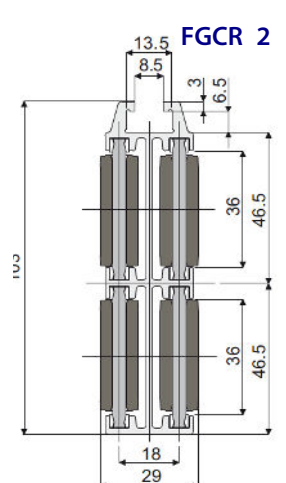

+ Embouts en PE gris, visserie inox

Référence	Fig.	H	se monte sur
FGEC L1	1	48	FGLB 1 FGLR 1
FGEC L1A	2		
FGEC L2	1	93	FGLR 2 FGLR 2

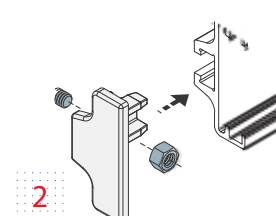
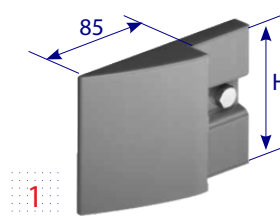
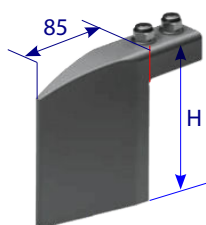

Guides latéraux «cintrables» à billes et à rouleaux (armature acier inox)

Guide latéral à billes, simple hauteur
FGLB 1C

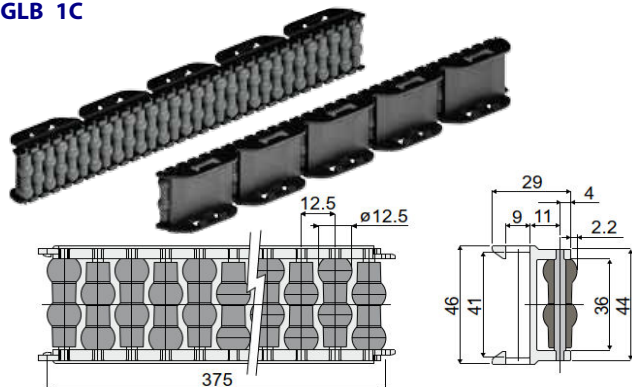

Guide latéral à galets, simple hauteur
FGLR 1C

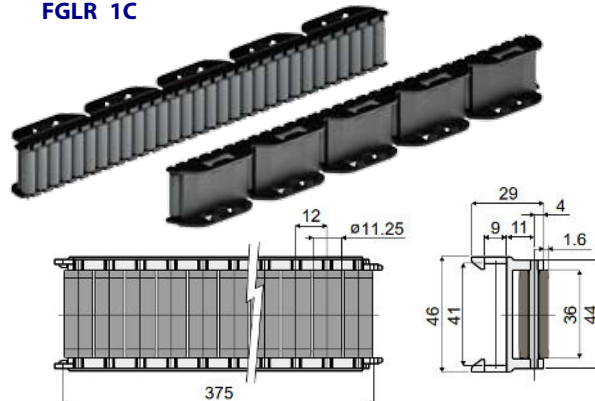

Guide latéral à billes, double hauteur
FGLB 2C

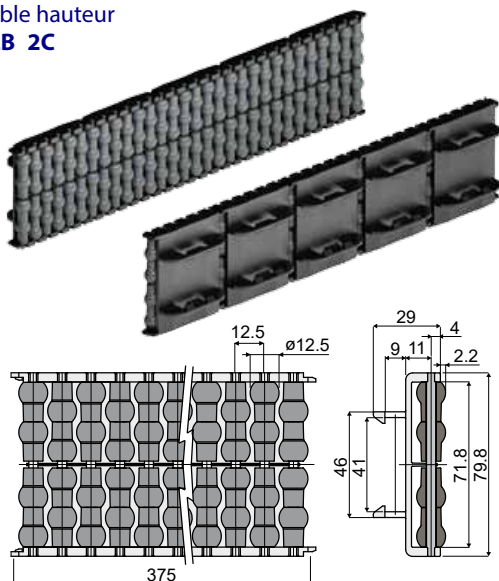

Guide latéral à galets, double hauteur
FGLR 2C

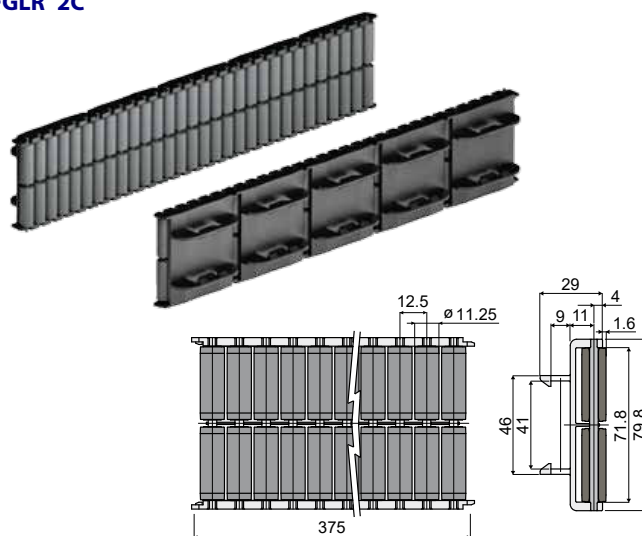

Exemples d'utilisation

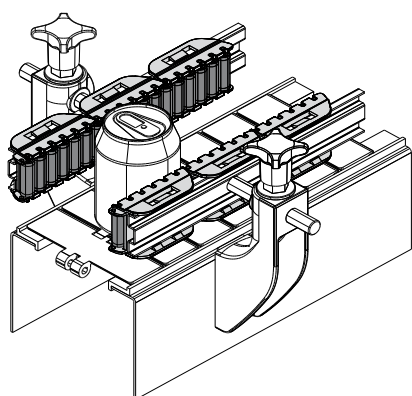

* rayons mini : intérieur 350 mm, extérieur 500mm

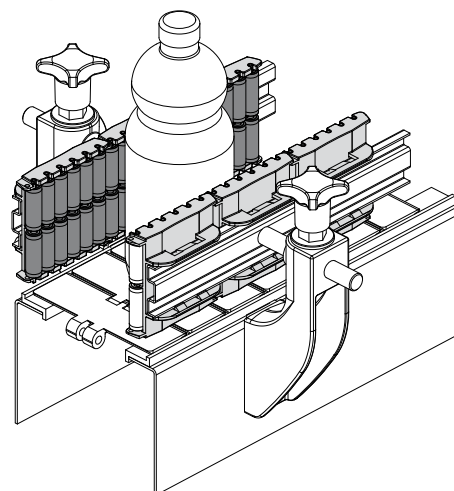

Armature inox **FGRRX 3x40x8**
pour guides ci-dessus
peut également s'utiliser seule
comme guidage latéral

Rainure pour tête HM8,
Conditionnement : barre de 3m

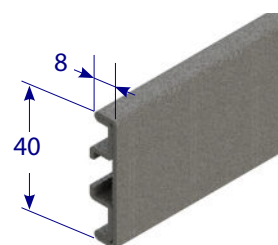

Profils de guidage latéral

Référence / Conditionnement	Désignation / matière	Figure	Compatible avec		
			Profils figure ...	Embouts figure ...	Fixation
FGRR 3x20x10 barre de 3m	Profil aluminium	1	X	4 & 5	équerres FGRA ou FGRB
FGRR 3x20x10T barre de 3m	Profil en acier				
FGRR 3x20x10F barre de 3m	Profil aluminium anodisé naturel	2	X	4 & 5	
FGRR 3x20x10B barre de 3m		3			X
FGEC 10x20	Embout en plastique gris	4			
FGRJ 10x20	Jonction en plastique gris	5			
FGRR 3x20x10P barre de 3m	Profil pour courbes ajustables en PE gris usiné	6			équerres FGRA ou FGRB
FGRR 3x20x12 barre de 3m	Profil aluminium anodisé naturel	7	18 & 19 (cache rainure CR8G2)	8, 10 & 11	visserie HM8 ou FGRR FG25 fig. 9
FGEC 12x20	Embout en plastique gris	8			
FGRR FG25	Lardon coulissant pour rainure HM8	9			
FBCS 13x50	Eclisse pour rainure HM8	10			
FBRX 13	Equerre pour rainure HM8	11			
FURS 3x8 barre de 3m	Profil aluminium anodisé naturel	12	18 & 19		<i>nous consulter</i>

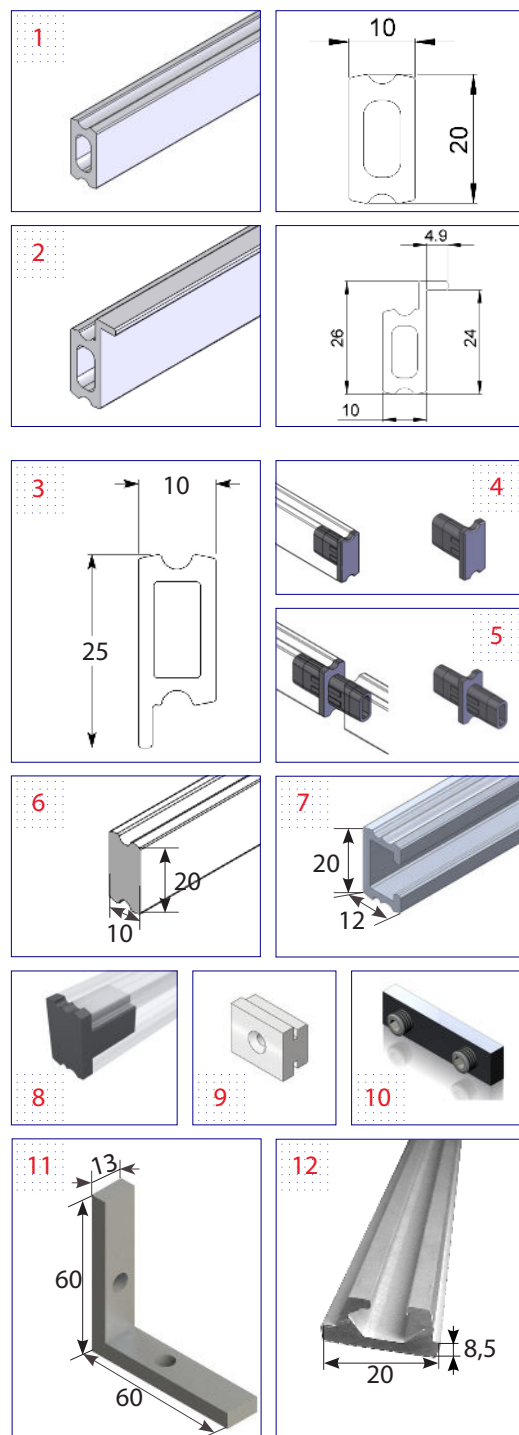

Il est recommandé de placer au minimum un ensemble de supports tous les mètres sur les longueurs droites, et 2 ou 3 par courbes. Pour le transfert de produits lourds, les intervalles peuvent être réduits.

Référence / conditionnement	Désignation / matière	Figure	Compatible avec		
			Profils figure ...	Embouts figure ...	Fixation
FGRRF 3x20x15 barre de 3m	Profil aluminum anodisé naturel	13	18 & 19	14, 15 & 16	équerres FGRA ou FGRB
FGEC 15x20	Embout en plastique gris	14			
FGRJ 15x20	Jonction en plastique gris	15			
FGEC 30D	Embout penté en plastique gris	16			
FGRR 3x20x15P barre de 3m	Profil pour courbes ajustables en PE gris usiné	17			équerres FGRA ou FGRB
Profils de protection, évident l'usure du rail ou le contact direct des produits avec l'aluminium.					
FGRT 3x23 barre de 3m	PEHD gris	18			
FGRT 3x23A barre de 3m	PEHD antistatique noir				
FGRT 3x33	PEHD gris H = 33	19			
FGRT 3x33AN barre de 3m	PEHD antistatique noir				
FGRT 3x50 barre de 3m	PEHD gris H = 50				
Eclisses en aluminum anodisé incolore, pour la jonction de FGRRF-3x20x15, FGRR 3x20x15P, FG 3x20x10, FGRR 3x20x10B, FGRR 3x20x10F, FGRR 3x20x10P, FGRR 3x20x10T Visserie sans tête incluse.					
FGRC 60	X = 60	20			
FGRC 100	X = 100				
Guides latéraux floqués : Réalizations sur demande de profils en POM acetal floqué		21			

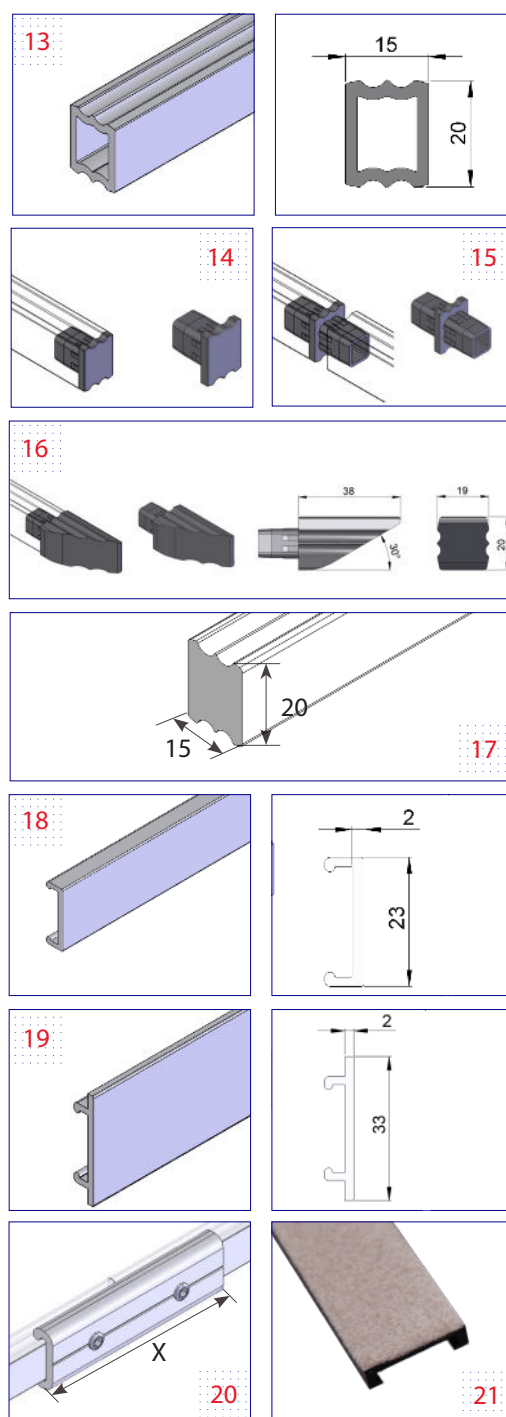

Stocks de barres & plaques plastiques techniques



Plastiques techniques

Matières plastiques	Significations
PA	Polyamides
PAI	PolyAmide-Imide
PC	Polycarbonate
PE	Polyéthylène
PEEK	Polyéther-éthercétones
PETP	Polyéthylène Téréphtalate
POM	PolyOxyMéthylène ou Polyacetal
PP	Polypropylène
PTFE	Poly-Tetra-FluorÉthylène
PVC	Polychlorure de Vinyle
PVDF	PolyFluorure de Vinylidène /PolyVinylidène Fluoride
Autres matières sur demande	

+ Propriétés comparatives des matières plastiques

Matières Propriétés	PA	PAI	PC	PE	PEEK	PETP	POM	PP	PTFE	PVC	PVDF
Résistance à l'usure	++	+++		=	+++	+++	+	=	-	+	+++
Résistance au fluage	+	++	++	-	++	+++	+	-	=	++	+++
Stabilité dimensionnelle (faible reprise d'humidité)	-	+++	+	-	+++	++	+	-	-	+	+++
Coefficient de dilatation (mm/m/°C)	0,09	<0,03	0,07	0,20	<0,20	0,07	0,09	0,18	0,13	0,10	0,13
Aptitude aux températures élevées limite en pointe (°C)	160	260	120	100	310	160	140	100	300	75	150
Aptitude aux températures élevées limite en continu (°C)	70/85	250	120	75	250	110/115	90/115	100	250	50	150
Aptitude aux températures basses limite (°C)	-20	-200	-100	-100	-50	-20	-40	-10	-150	-30	-30
Résistance aux produits chimiques	-	+++	-	++	+++		-	++	++++	++++	++
Bon glissement	++	+++		+++	++	++	+	+	++++	+	
Résistance aux chocs	+++	++	++++	++++	+	-	+	++	++	-	
Isolation électrique transversale	++	++		+++	++	+	+	++	+	-	+++
Existe en nuances alimentaires *	✓	-	-	✓	✓	✓	✓	✓	✓	✓	✓
Masse volumique (kg/dm ³)	1,04/1,3	1,45	1,2	0,95	1,5	1,4	1,4/1,5	0,92	2,3	1,38	1,78
Prix	€	€€€	€	€	€€€	€	€	€	€€	€	€€€

Résistance aux produits chimiques	Signification
-	Mauvais
=	Moyen
+	Assez bon
++	Bon
+++	Très bon
++++	Exceptionnel

* Nuances alimentaires : en fonction des certificats demandés et des couleurs
Il est difficile de tolérer les pièces plastiques de la même façon que des pièces métalliques similaires.
La tolérance généralement admise est Qualité 10 / ISO 2768-mK.

Sur demande nous pouvons réaliser les profils de glissement ainsi que différentes pièces plastiques usinées dans d'autres matériaux plastiques techniques. Le tableau ci-dessus compare les principales caractéristiques de ces matériaux.

Plastiques techniques

PA (Polyamide)



Caractéristiques :

- Bonne tenue aux chocs
- Bonne stabilité dimensionnelle
- Résistant à la rupture
- Formage aisé
- Grande variété de couleurs
- Masse volumique : 1,05
- Dilatation : 0,1 mm/m/°
- Absorption d'eau : 0,5% /24h



Principales applications :

- Carters de protection
- Pièces de thermoformage
- Boîtiers sollicités par les chocs



Limites du produit :

- Electrostatique
- Résistance aux intempéries médiocre
- Opaque



Couleurs disponibles :

noir

bleu

blanc

PAI (Polyamide-Imide)

Dilatation = 0,025mm/m/°



Caractéristiques :

- Température d'utilisation maximum admissible dans l'air très élevée (250°C en continu)
- Stabilité dimensionnelle exceptionnelle jusqu'à 260°C
- Excellent maintien de la résistance mécanique, de la rigidité et de la résistance au fluage dans une large plage de températures
- Excellent comportement au frottement et à l'usure
- Très bonne résistance aux rayons UV
- Résistance exceptionnelle aux rayonnements à haute énergie (rayons gamma et rayons X)
- Faible inflammabilité intrinsèque
- Absorption d'eau : 0,3% /24h



Principales applications :

- Applications électriques ou de haute résistance (Type 4203)
- Pièces de frottement et d'usure (Type 4301)



Limites du produit :

- Taux d'absorption d'humidité relativement important; les pièces opérant à des températures élevées ou fabriquées dans des tolérances serrées doivent être stockées sèches avant utilisation. Si des pièces chargées d'humidité sont exposées rapidement à des températures supérieures à 205°C, il peut se produire un choc thermique entraînant des déformations.



Nuances / Couleurs :

- PAI T4301

noir

- PAI T4203

jaune-ocre

PC (Polycarbonate)



Caractéristiques :

- Excellentes propriétés mécaniques
- Bon isolant électrique
- Bonne stabilité dimensionnelle
- Auto extinguable
- Transparent
- Quasi incassable
- Masse volumique : 1,2 g/cm³
- Absorption d'eau : 0,16 à 0,35% /24h
- Dilatation : 0,07 mm/m/°
- Indice de réfraction : 1,591
- Température : -40 à +120°C



Principales applications :

- Carter
- Vitrage de sécurité
- Matériel médical
- Aéronautique
- Pièces pour le domaine optique



Limites du produit :

- Alimentarité limitée
- Absorbe la chaleur
- Résistance chimique limitée



Nuances disponibles :

transparent

PE (Polyéthylène)

Caractéristiques :

- Légèreté
- Bonne tenue chimique (hydrocarbures)
- Excellente résistance aux chocs (pratiquement incassable)
- Très faible coefficient de frottement
- Alimentarité
- Masse volumique : 0,95g/cm³
- Dilatation : 0,2 mm/m/°
- Absorption d'eau : 0 (Hydrophobe)
- Température d'utilisation : -100 à +75°C

Principales applications :

- Profil de guidage
- Etoiles & Vis de distribution
- Implants chirurgicaux
- Connecteurs électriques
- Racleurs
- Coussinets
- Rouleaux
- Pièces de couleurs

Limites du produit :

- Sensibilité aux UV
- Mauvaise stabilité dimensionnelle
- Collage impossible
- Attaqué par les solvants chlorés et aromatiques

Couleurs disponibles :

Noir	Blanc	
RAL 1018	RAL 2009	RAL 3009
RAL 3020	RAL 4003	RAL 5015
RAL 6024	RAL 7037	

PEEK (Polyéther-éthercétone)

Caractéristiques :

- Excellente stabilité dimensionnelle (Voisine de celle des métaux)
- Excellentes caractéristiques mécaniques (rigidité, dureté)
- Très bonne résistance à l'hydrolyse et à la fissuration
- Antistatique par l'apport de charge de carbone
- Auto extinguable
- Excellente tenue chimique
- Excellente tenue en température
- Masse volumique : 1,31 g/cm³
- Dilatation : 0,05 à 0,2 mm/m/° selon plage de température
- Absorption d'eau : environ 0,06 à 0,3 % / 24h
- Température : -50°C à 240 °C en continu, allant jusqu'à 310 °C pour des périodes courtes

Principales applications :

- Industrie Aéronautique
- Nucléaire
- Engrenages avec tolérances serrées
- Cages et billes de roulement
- Pièces résistantes à l'usure à température élevée

Limites du produit :

- Prix élevé
- Dégradation des propriétés physiques dans certains milieux caustiques et polaires

Couleur :



PETP (PolyÉthylène TéréPhtalate)

Caractéristiques :

- Propriétés mécaniques élevées (traction, fatigue)
- Très bonne rigidité
- Très haute dureté
- Très bonne stabilité dimensionnelle
- Faible coefficient de frottement
- Excellente résistance à l'abrasion
- Très bon isolant électrique
- Alimentarité (Grade alimentaire sur demande)
- Masse volumique : 1,34 à 1,4 g/cm³
- Dilatation : 0,07 mm/m/°
- Absorption d'eau : environ 0,16 % / 24h
- Température : - 20 °C à + 100°C (à partir de 70°C risque d'hydrolyse)

Principales applications :

- Galets
- Coussinets
- Pièces de frottement en milieu médical et alimentaire
- Eléments de pompes
- Pièces pour mécanique de précision

Limites du produit :

- Sensibilité à l'eau
- Résistance aux chocs limitée

Nuances / Couleurs :

PETP Naturel  noir  blanc

PETP TX  gris clair

Plastiques techniques

POM (Polyoxyméthylènes ou Polyacetals (PAC))



Caractéristiques :

mécaniques élevées (rigidite, dureté, fatigue):

- Très bonne stabilité dimensionnelle
- Haute résistance aux chocs
- Bonne tenue chimique (huile, lubrifiant)
- Très bon isolant électrique
- Faible coefficient de frottement
- Module d'élasticité élevé
- Alimentarité (POM C)
- Masse volumique : 1,42
- Dilatation : 0,09 mm/m/°
- Absorption d'eau : environ 0,2% / 24h



Principales applications :

- Engrenages, roues dentées
- Roues à cames
- Pièces de clipsage
- Galets
- Coussinets
- Pièces d'isolation électrique



Limites du produit :

- Sensibilité à l'action des rayons ultra-violets
- Non alimentaire (POM H)
- Attaqué par les acides oxydants et bases fortes



Nuances / Couleurs:

POM C	noir	Blanc
POM H	noir	Ivoire
POM + PTFE	brun foncé	

PP (Polypropylène)



Caractéristiques :

- Meilleure résistance mécanique que les PE
- Excellentes propriétés de fatigue en flexion
- Bonne tenue en température
- Bonnes caractéristiques électriques
- Grande résistance chimique
- Non-fissuration sous charge
- Soudable, thermoformable
- Légèreté
- Alimentarité
- Masse volumique : 0,91
- Dilatation : 0,16 mm/m/°
- Absorption d'eau : 0,03 à 0,4% / 24h
- Température d'utilisation : -10 à +95°C



Principales applications :

- Cuves et contenants
- Pièces d'isolation électriques
- Pièces pour chaudronnerie plastique



Limites du produit :

- Sensible aux U.V.
- Collage difficile



Nuances / Couleurs :

PP-	Naturel	Ivoire
PP-H	gris	

PTFE (Poly-tétra-fluoréthylène)



Caractéristiques :

- Résistance chimique élevée
- Excellente tenue thermique
- Faible coefficient de frottement constant
- Anti-adhérent (non mouillable)
- Bonne tenue aux U.V. et aux intempéries
- Alimentarité
- Masse volumique : 2,16 g/cm³
- Dilatation : 0,1 à 0,16 mm/m/°
- Absorption d'eau : environ 0,01 % / 24h
- Température : -150°C à +250°C



Principales applications :

- Coussinets
- Pièces de frottement
- Joints
- Paliers
- Bagues
- Pièces avec fortes contraintes de température



Limites du produit :

- Fluage sous fortes contraintes mécaniques
- Collage impossible
- Densité élevée



Nuances / Couleurs :

- PTFE Naturel
- PTFE CHARGÉ VERRE
- PTFE CHARGÉ CARBONE
- PTFE CHARGÉ BRONZE

PVC (PolyChlorure de Vinyle)

Caractéristiques :

- Bonne rigidité
- Bonne stabilité dimensionnelle
- Bonne résistance chimique
- Bonnes caractéristiques électriques
- Auto extinguable
- Alimentarité
- Produit de chaudronnerie plastique
- Masse volumique : 1,38 g/cm³
- Dilatation : 0,075 à 0,1 mm/m/°
- Absorption d'eau : 0,03 à 0,4 % / 24H
- Température : -30 à +50/75°C

Principales applications :

- Cuves et contenants
- Cartérisation
- Pièces pour chaudronnerie
- Décoration
- Produits sérigraphiés

Limites du produit :

- Sensible aux U.V.
- Fragile à basse température
- Densité importante
- Usinage peu aisé

Nuances / Couleurs

PVC " Rigide "

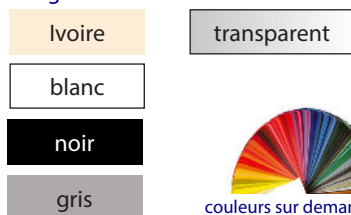

PVC " Expansé "



PVC " Souple "



PVDF (PolyFluorure de Vinylidene / PolyVinylidene Fluoride)

Caractéristiques :

- Très bonne rigidité mécanique
- Bonne résistance à l'abrasion
- Bonne résistance chimique et aux rayons à forte énergie
- Bonne résistance aux intempéries
- Masse volumique : 1,78 g/cm³
- Dilatation : 0,13 mm/m/°
- Absorption d'eau : environ 0,04 % / 24h
- Température : -30°C à +150°C

Principales applications :

- Génie chimiques, tuyauterie, accessoires, cuves
- Pièces de guidage
- Isolation de fils électriques

Limites du produit :

- Ne résiste pas aux fluor, solvant polaire, ester, acide sulfurique
- Prix élevé
- Densité élevée

Nuance :

Naturel (Blanc)

D'autres matières techniques peuvent être conseillées pour répondre à vos contraintes techniques les plus exigeantes :

- Plus de résistance mécanique,
- Attaque chimique,
- Plus de résistance à l'abrasion,
- Température,
- Électriques,
- ATEX,
- Alimentarité selon normes EN1935 (à préciser lors de la consultation)

Malgré le soin apporté à la réalisation de ce document, des erreurs d'impression ou d'interprétation peuvent s'y glisser. Nous nous réservons le droit d'apporter toute modification sans préavis.

Faber c'est aussi



**Convoyeurs
Modulaires**



**Outillages
Vis à pas variable
Manchons de retournement**



Téléchargez nos documentations sur faber.fr



et découvrez nos vidéos sur Youtube : [Faber SAS](https://www.youtube.com/FaberSAS)



FABER

Rue Henri Dunant
Zone Industrielle
08140 Bazeilles

+33 (0)3 24 27 03 29
faber@hellomoov.com
www.faber.fr



H'FACTORY

36 rue Isaac Asimov
ZAC La Maladière
38300 Bourgoin-Jallieu

+33 (0)1 43 89 21 22
hfactory@hellomoov.com
www.h-factory.fr



ELCOM

1 rue Isaac Asimov
ZAC La Maladière
38300 Bourgoin-Jallieu

+33 (0)4 74 43 99 61
elcom38@hellomoov.com
www.elcom.fr



DOCUPROF